

m-link

株式会社エムリンク
www.m-linkmotor.com

小さいボディで 大きな仕事

- ・バッテリー駆動ACサーボモータ
- ・無励磁式ブレーキ付
バッテリー駆動用ACサーボモータ

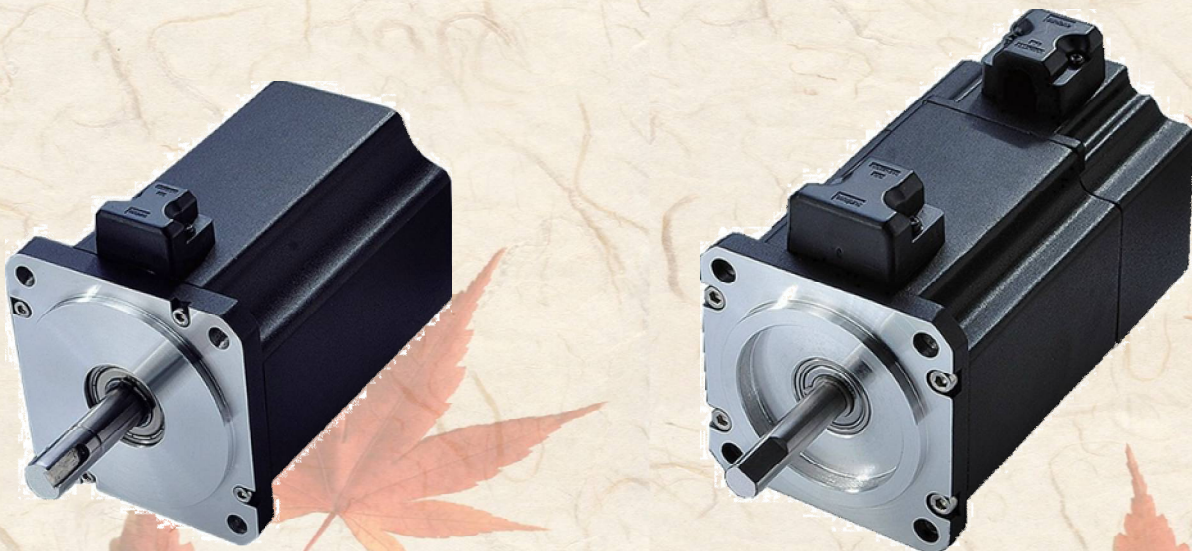

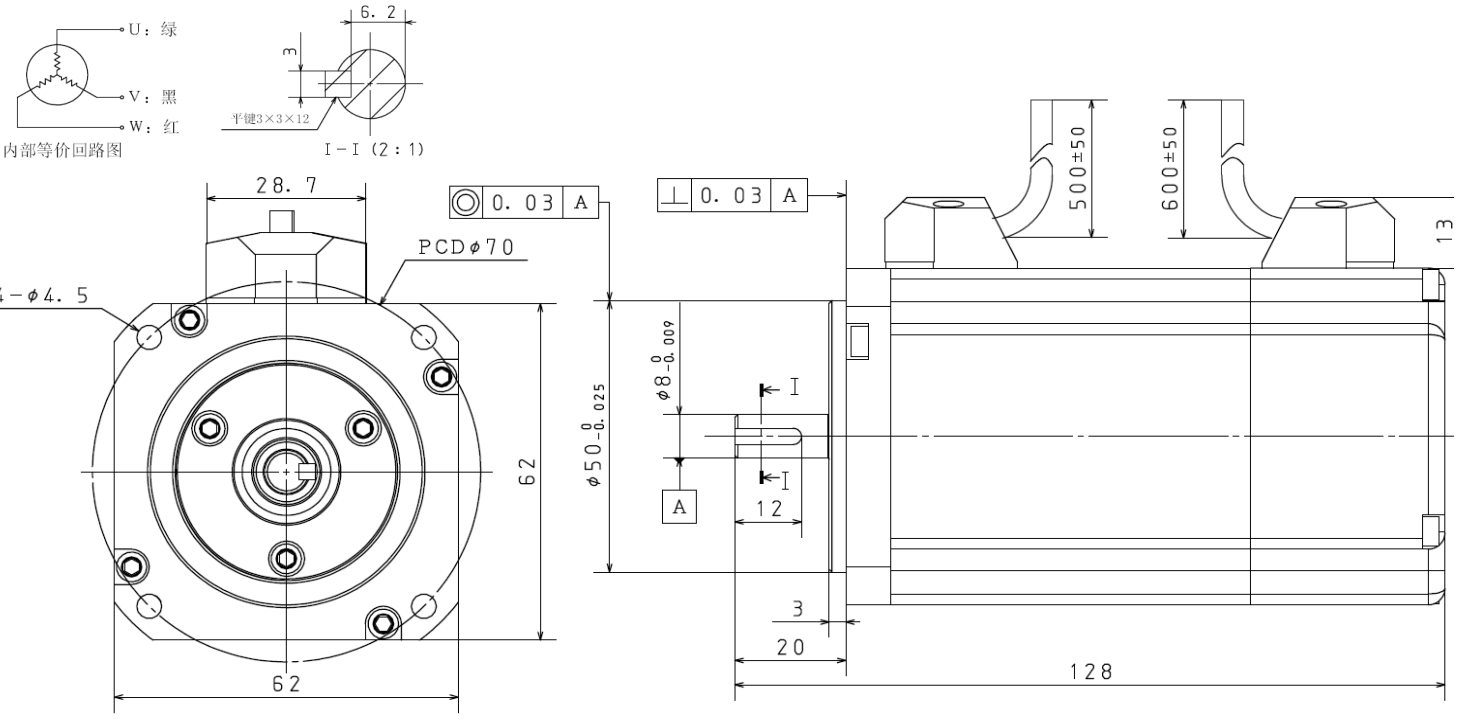

モータデータ Motor Data

製品番号 motor model	CPS62-C	
定格電圧 rated voltage	V	24
定格出力 rated power	W	170
定格回転数 rated speed	RPM	3500
最高速度 maximum speed	RPM	4000
定格トルク rated torque	Nm	0.47
瞬時最大トルク instance maximum torque	Nm	1.05
定格電流 rated current	A	8.0
瞬時最大電流 instance maximum current	A	17.0
トルク定数 torque constant	Nm/A	0.067
ローターイナーシャ rotor inertia	Kg*cm ²	1.97
コギング・ヒステリシス損失 cogging/hyste	mNm	0
端子間抵抗 terminal resistance	Ω	0.31
極数 number of poles	Poles	8
インダクタンス Inductance	μH	20
重量 weight	Kg	0.95
モーター絶縁クラス motor insulation class	Bクラス Class B	
プロテクションクラス protection class	IP64(密閉自冷式) fully enclosed and self cooling	
使用環境 ambient temperature	0~+40°C	
モーター入力線 motor line	U(緑/Green) V(黒/Black) W(赤/Red)	
エンコーダー仕様 encoder spec	多摩川精機製インクリメンタル Incremental	
エンコーダーパルス数 encorder resolutior	PPR	2500
エンコーダー入出力線 encorder line	5V(赤/Red) 0V(黒/Black) A(青/Blue) \bar{A} (青黒/Blue Black) B(緑/Green) \bar{B} (緑黒/Green Black) Z(黄色/Yellow) \bar{Z} (黄色黒/Yellow Black) U(茶/Brown) \bar{U} (茶黒/Brown Black) V(グレー/Gray) \bar{V} (グレー黒/Gray Black) W(白/White) \bar{W} (白黒/White Black)	

製品の仕様は予告無しに変更される場合があります。

※1 36V, 48V仕様は別途ご相談ください

特性保証:カタログ仕様の±10%

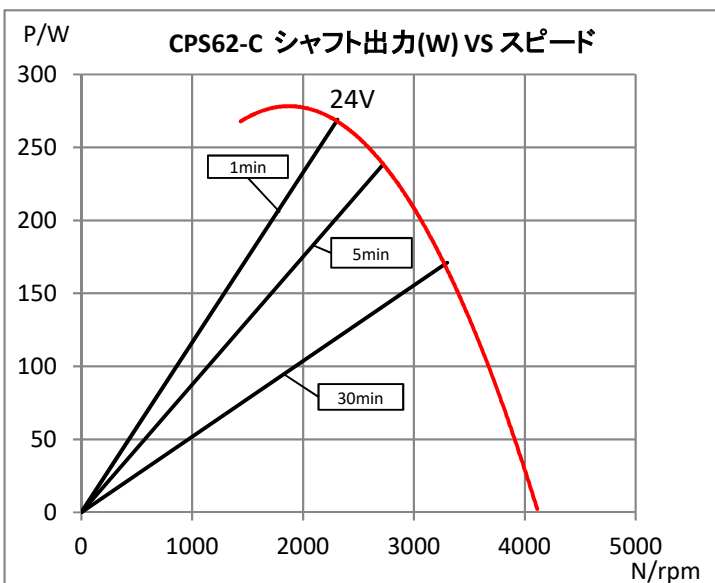
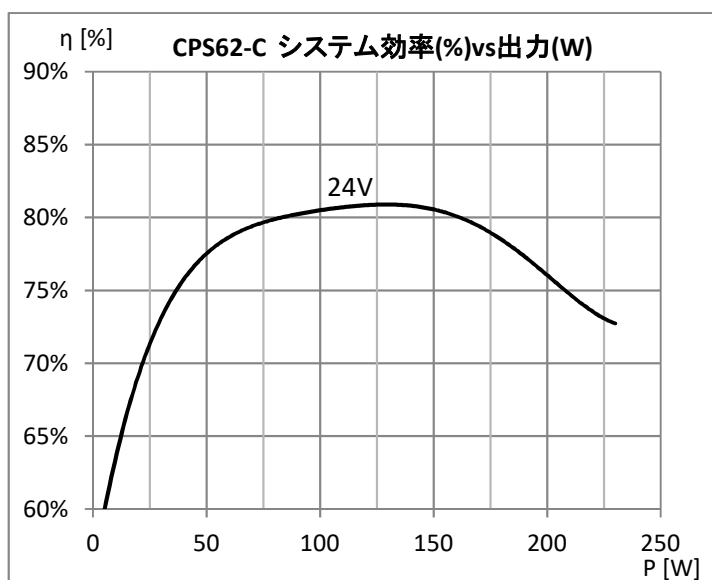
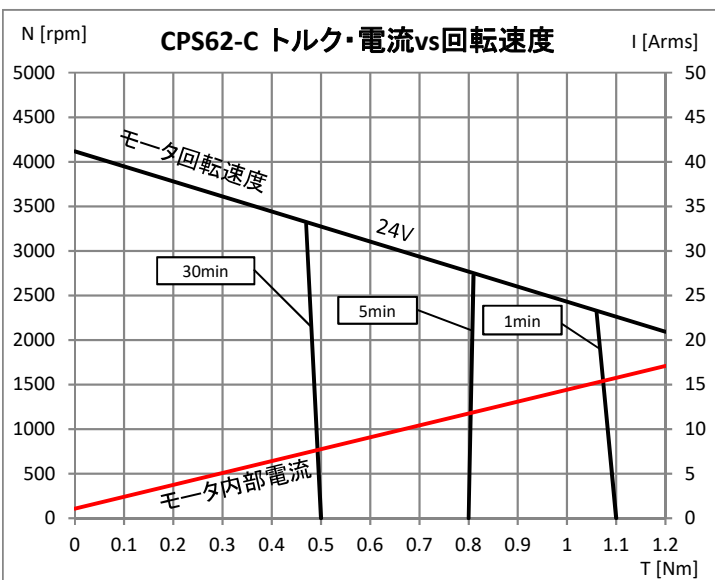
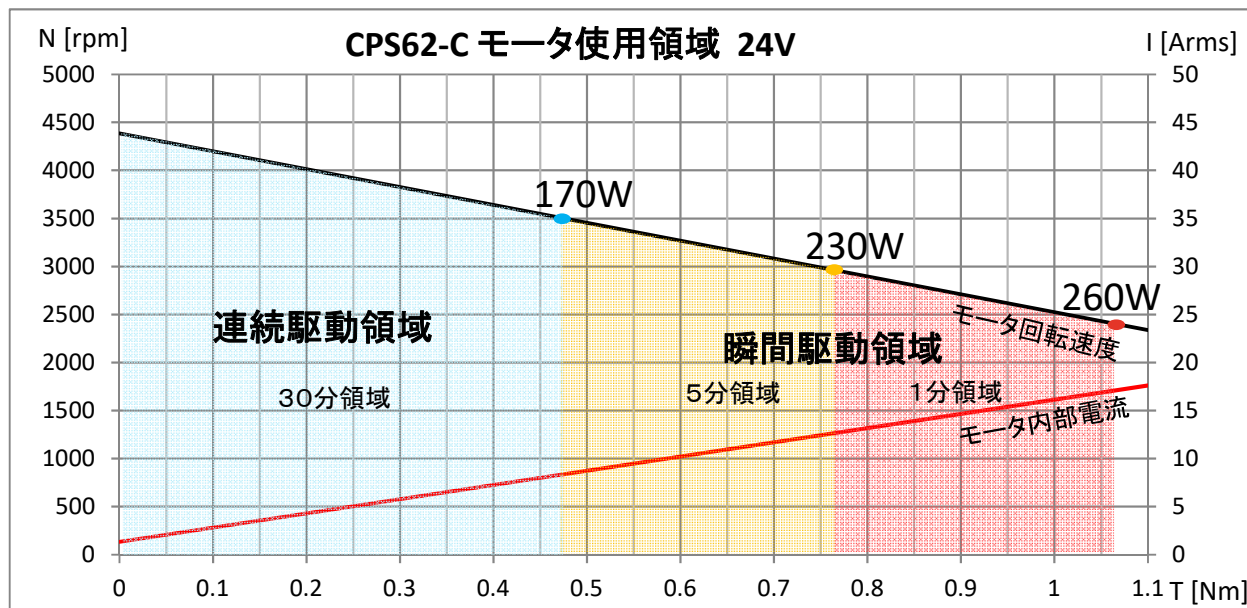

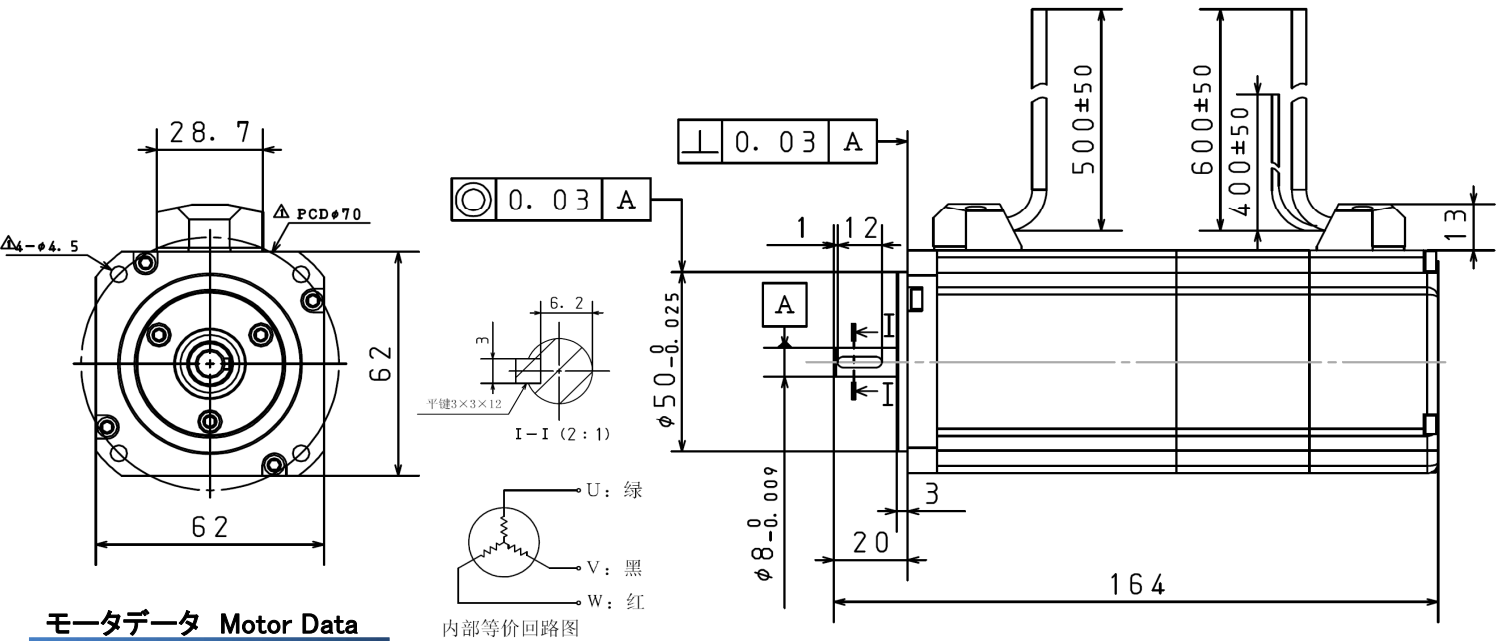

モーターデータ Motor Data

製品番号 motor model	CPS62-C-B	
定格電圧 rated voltage	V	24
定格出力 rated power	W	170
定格回転数 rated speed	RPM	3500
最高速度 maximum speed	RPM	4000
定格トルク rated torque	Nm	0.47
瞬時最大トルク instance maximum torque	Nm	1.05
定格電流 rated current	A	7.5
瞬時最大電流 instance maximum current	A	17.0
トルク定数 torque constant	Nm/A	0.047
ローターイナーシャ rotor inertia	Kg*cm ²	2.0
コギング・ヒステリシス損失 cogging/hyste	mNm	0
端子間抵抗 Terminal resistance	Ω	0.31
極数 number of poles	Poles	8
インダクタンス Inductance	μH	20
重量 weight	Kg	1.4
モーター絶縁クラス motor insulation class	Bクラス Class B	
プロテクションクラス protection class	IP64(密閉自冷式) fully enclosed and self cooling	
使用環境 ambient temperature	0~+40°C	
モーター入力線 motor line	U(緑/Green) V(黒/Black) W(赤/Red)	
エンコーダー仕様 encoder spec	多摩川精機製インクリメンタル Incremental	
エンコーダーパルス数 encorder resolutior	PPR	2500
エンコーダー入出力線 encorder line	5V(赤/Red) 0V(黒/Black) A(青/Blue) \bar{A} (青黒/Blue Black) B(緑/Green) \bar{B} (緑黒/Green Black) Z(黄色/Yellow) \bar{Z} (黄色黒/Yellow Black) U(茶/Brown) \bar{U} (茶黒/Brown Black) V(グレー/Gray) \bar{V} (グレー黒/Gray Black) W(白/White) \bar{W} (白黒/White Black)	
保持ブレーキ仕様 Brake spec		
定格電圧 Rated Voltage	V	24
定格電流 Rated current	A	0.375
静止摩擦トルク Static friction torque	N*m	1.50
イナーシャ Inertia	Kg*m ²	0.038 x 10 ⁻⁴

製品の仕様は予告無しに変更される場合があります。

※1 36V, 48V仕様は別途ご相談ください

特性保証: カタログ仕様の±10%

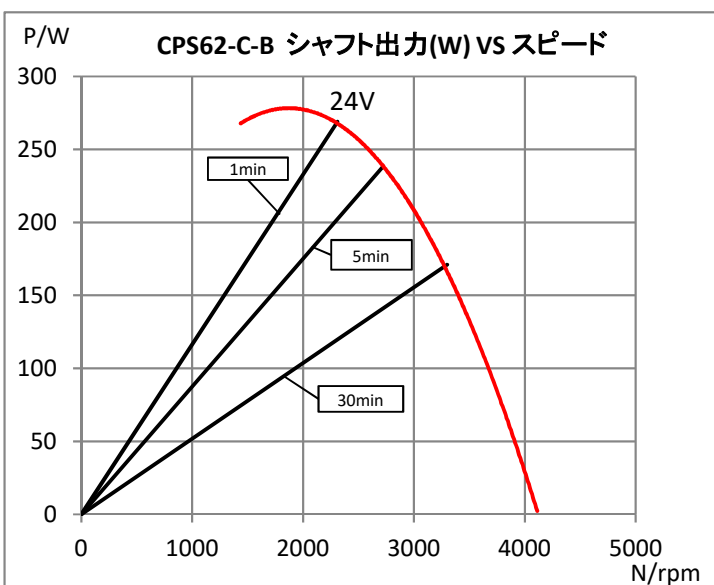
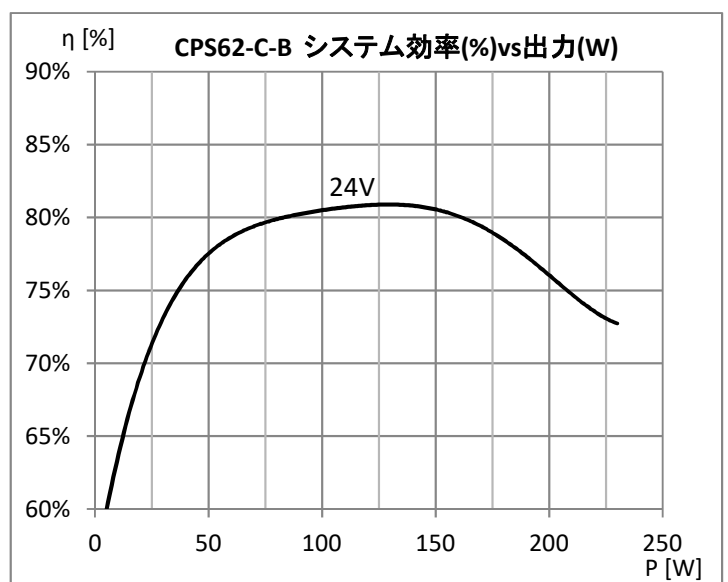
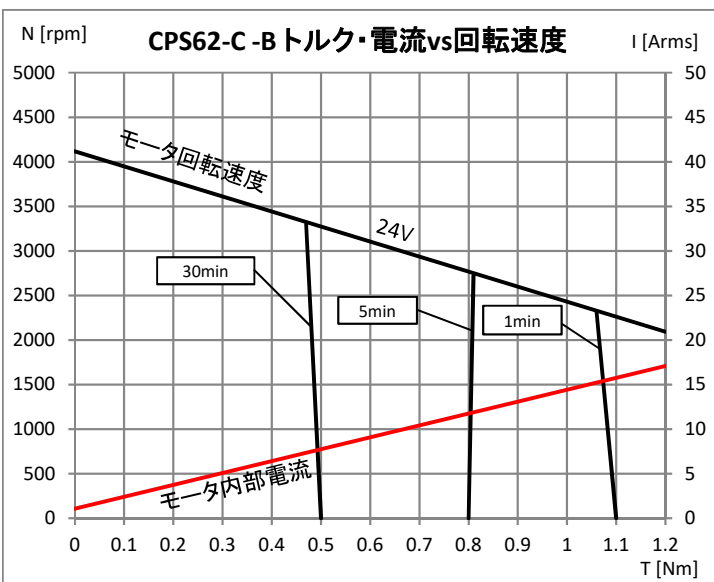
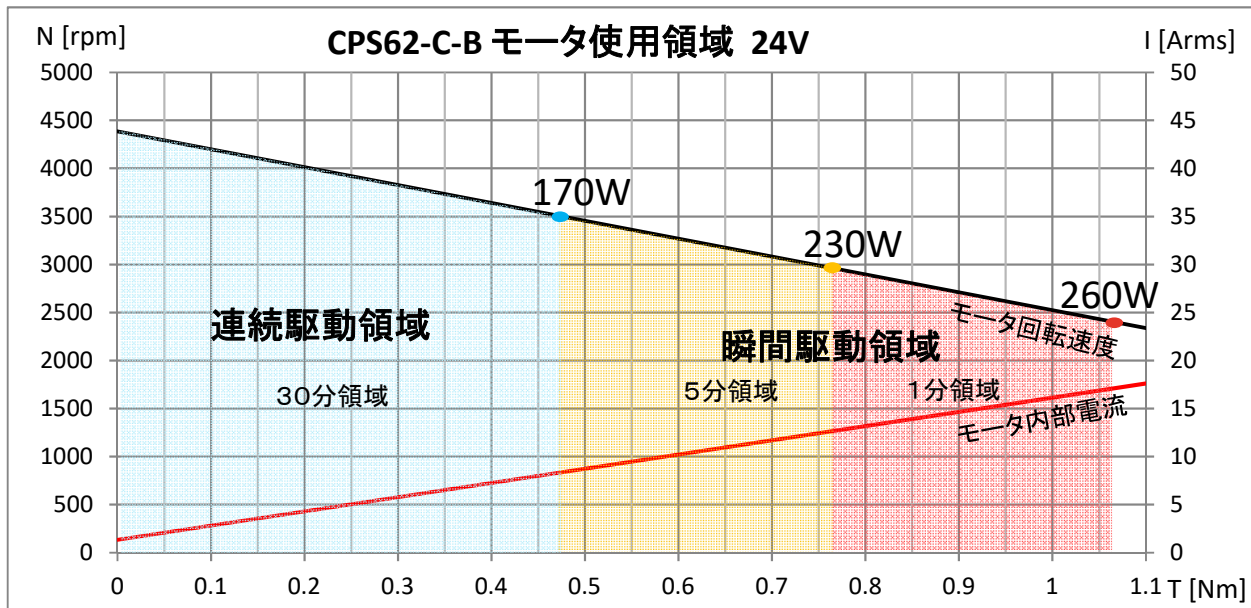

独自の技術でモータの極限に挑戦

詳細はホームページをご覧ください。もしくは別途お問い合わせください。



m-link

株式会社 エムリンク

www.m-linkmotor.com

〒242-0007 神奈川県大和市中心林間1-5-7 TEL: 046-277-5022 FAX: 046-273-4067

M-Link Co.,Ltd www.m-linkmotor.com

1-5-7, Chuorinkan, Yamato-city Kanagawa 242-0007, JAPAN

TEL: +81-46-277-5022 FAX: +81-46-273-4067

お問い合わせ